



BEZA S.p.A.

**DICHIARAZIONE DI CONFORMITÀ**  
**DESCRIZIONE DEL PRODOTTO**

Costruttore: **Beza S.p.A.**  
Via Monte Pastello, 21  
37057 S. Giovanni Lupatoto VR (I)

Stabilimenti: Via Monte Pastello, 21  
S. Giovanni Lupatoto VR (I)

Denominazione commerciale del prodotto: **DRIVE**

Sigla commerciale del prodotto: **GA**

Descrizione del prodotto: Camino/canna fumaria a semplice parete metallico  
Diametri 80 – 100 – 120 – 130 – 140 – 150 – 160 – 180 – 200 –  
250 - 300

Nome e qualifica della persona responsabile: **CLAUDIO BEGHINI (Direzione)**

Ente Notificato: **IMQ S.p.A.** Via Quintiliano, 43 – 20138 (MI) N°ident. 0051



**Designazione del prodotto secondo la norma EN 1856-1/2**

<b>Certif. n°:</b> 0051-CPD- 0005 Sistema camino (Ø80÷ Ø300)	EN1856-1	T200	P1	W	V2	L50040	O(30)
<b>Certif. n°:</b> 0051-CPD- 0005 Sistema camino (Ø80÷ Ø300)**	EN1856-1	T600	N1	D	V2	L50040	G(75)*
<b>Certif. n°:</b> 0051-CPD- 0005 Sistema camino (Ø80÷Ø300)	EN1856-1	T200	P1	W	V2	L50050	O(30)
<b>Certif. n°:</b> 0051-CPD- 0005 Sistema camino (Ø80÷Ø300)**	EN1856-1	T600	N1	D	V2	L50050	G(75)*
<b>Certif. n°:</b> 0051-CPD- 0063 Canale da fumo/Condotto (Ø80÷Ø300)	EN1856-2	T200	P1	W	V2	L50040	O(30M) / O
<b>Certif. n°:</b> 0051-CPD- 0063 Canale da fumo/Condotto (Ø80÷Ø300)**	EN1856-2	T600	N1	D	V2	L50040	G(600M) / G
<b>Certif. n°:</b> 0051-CPD- 0063 Canale da fumo/Condotto (Ø80÷Ø300)	EN1856-2	T200	P1	W	V2	L50050	O(30M) / O
<b>Certif. n°:</b> 0051-CPD- 0063 Canale da fumo/Condotto (Ø80÷Ø300)**	EN1856-2	T600	N1	D	V2	L50050	G(600M) / G

Descrizione del prodotto:	
Numero della norma:	
Livello di temperatura:	
Livello di pressione:	
Resistenza alla condensa (W: umido D: secco):	
Resistenza alla corrosione:	
Specifiche della parete interna:	
Resistenza al fuoco da dentro (G: si O: no) e distanza dai materiali combustibili (mm) :	

M = valore misurato da test

\* con coibentazione 25mm  
\*\*senza guarnizione



BEZA S.p.A.

Pos.	Caratteristiche e prestazioni	Rif. EN1856/1 EN 1856/2	Valori/Livelli	Prove di tipo	Informazioni supplementari
1.0	<b>Dimensioni nominali (mm)</b> Nominal dimension (mm)	Par. 4 Par. 5	80-100-120-130-140-150-160-180- 200-250-300	Dichiarazione del costruttore Manufacturers declaration	Appendice A Annex A
2.0	<b>Materiale parete interna</b> Material inner liner	Par. 4/5 Par. 6.7.2			
	Tipo Quality		AISI 316L BA (1,4404)	Dichiarazione del costruttore Manufacturers declaration	
	Spessore nominale (spes. minimo) Nominal ticheness (min. ticheness)		Min 0.4mm	Dichiarazione del costruttore Manufacturers declaration	
3.0	<b>Materiale isolante</b> Insulation	Par. 7.2			
	Lana di roccia Stonewool (≤T200°C)		Densità/Density:50 Kg/mc ± 10% Spessore/Thicheness : 30mm Conducibilità/conducibiliy: 0.083 W/mk (200°C)	Scheda tecnica 01/11	
	Fibroceramica Ceramic Fibres (≤T600°C)		Densità/Density:128 Kg/mc ± 10% Spessore/Thicheness : 25mm Conducibilità/conducibiliy: 0.12 W/mk (600°C)	Scheda tecnica 01/11	
4.0	<b>Guarnizione elastomerica</b> Seals	Par. 7.2			
	Tipo (nera) Type (black)		Densità/Density= 1,16 ± 0,03 g/cmc Durezza/Hardeness =Shore A 55 ± 5	Rapp. di prova: Test report: 01SG00017	
5.0	<b>Resistenza meccanica e stabilità</b> Mechanical resistance and stability	Par. 6.2			
	Resistenza a compressione compressive stength	Par. 6.2.1	Altezze statiche,dimensione e spessore dei supporti / Chimney height, dimensions and weight supports	Rapp. di prova: Test report: 208204(0,4)/185957(0,5)	Appendice B Annex B
	Resistenza a trazione Tensile Strength	Par. 6.2.2			
	Resistenza al vento Wind load	Par. 6.2.3.2	Non adatto per installazioni esterne Not for outside installation	Dichiarazione del costruttore Manufacturers declaration	Appendice B Annex B
6.0	<b>Installazione non verticale</b> Non vertical installation				
	Massima inclinazione dalla verticale Maximum deflection	Par. 6.2.3.1	45°	Rapp. di prova: Test report: 188778	Appendice B Anex B
	Massima lunghezza tratto inclinato Maximum length of thr slope	Par. 6.2.3.1	2 m		Appendice B Anex B
7.0	<b>Tenuta ai gas</b> Gas tightness	Par. 6.5	Livello di tenuta=P1 Pressure type=P1	Rapp. prova: Test report: 258192 207585/86 55AA00011	



BEZA S.p.A.

8.0	<b>Distanza da materiali combustibili</b> Distance to combustible materials	Par. 6.3	CANALE DA FUMO CONNECTING FLUE PIPE 30 mm per T200 – 600 mm per T600 e retroventilazione su tutta la lunghezza del camino. Se coibentato vedi Sistema Camino / 30mm for T200 – 600mm for T600 back ventilated for every high of chimney. With insulation read System Chimney.	Rapp. di prova: Test report: 258192/207587	Appendice B Anex B
			SISTEMA CAMINO SYSTEM CHIMNEY 30 mm per T200 – 75 mm per T600 con coibentazione spessore 25mm – 30 mm for T200 – 75 mm for T600 with ticheness insulation 25mm	Rapp. di prova: Test report: 188775 / 201725	
			CONDOTTO FLUE LINER La distanza è da valutare in funzione del materiale in cui è intubato. Secondo norme cogenti. Distance depends on the material in wich it is intubate.	Dichiarazione del costruttore Manufacturers declaration	
9.0	<b>Contatto accidentale</b> Accidental human contact	Par. 6.6.2	Protezione della zona soggetta al possibile contatto Protection in the traffic area	Dichiarazione del costruttore Manufacturers declaration	Appendice B Anex B
10.0	<b>Resistenza termica</b> Thermal resistance	Par. 6.6.3	Senza coibentazione: 0.00 m2K/W	Dichiarazione del costruttore Manufacturers declaration	Appendice B Anex B
			Con fibrocera mica sp. 25 mm: 0.53* m2K/W Con fibrocera mica sp. 50 mm: 0.89* m2K/W *valori rilevati per T=200°C	Rapp. di prova: Test report: 261059	
11.0	<b>Resistenza alla condensa</b> Condensate resistance	Par. 6.6.4 Par. 6.6.5	W	Rapp. di prova: Test report: 55AA00011	Coeff. di difuusione del vapore / Water vapour diffusion coefficient
12.0	<b>Resistenza alla diffusione del vapore d'acqua</b> Vapor resistance	Par. 6.6.4	0,1%	Rapp. di prova: Test report: 188775	Appendice B Anex B
13.0	<b>Resistenza alla penetrazione d'acqua piovana</b> Resistance against rainwater penetration	Par. 6.6.6	Non adatto per installazioni esterne Not for outside installation	Dichiarazione del costruttore Manufacturers declaration	Appendice B Anex B
14.0	<b>Resistenza al flusso</b> Flow resistance	Par. 6.6.7			
	Valore di rugosità media degli elementi lineari Mean value of roughness	Par. 6.6.7.1	<b>1mm</b> (secondo / according to EN 13384-1 )	Dichiarazione del costruttore Manufacturers declaration	
	Coefficienti di resistenza al flusso dei componenti non lineari Friction fittings	Par. 6.6.7.2	Secondo en 13384-1 According to EN 13384-1	Dichiarazione del costruttore Manufacturers declaration	



BEZA S.p.A.

15.0	<b>Terminali</b> Chimney terminals				
	Resistenza al flusso Flow resistance	Par. 6.6.7.3	Soddisfatta secondo EN 1856-1 Fulfilled according to EN 1856-1	Rapp. di conformità: 400052 (A)	
	Protezione contro l'acqua piovana Protection against rain water	Par. 6.6.8.1	SI	Rapp. di conformità: 400052 (B)	
	Comportamento aerodinamico Aerodynamic behaviour	Par. 6.6.8.2	NPD		
16.0	<b>Resistenza alla corrosione</b> Corrosion resistance	Par. 6.7.1	V2	Rapp. di prova: Test report: 203465 (0,4) 181769 (0,5)	
17.0	<b>Resistenza al gelo / disgelo</b> Freeze- Thaw resistance	Par. 6.7.3	Soddisfatto secondo EN 1856-1 Fulfilled according to EN 1856-1	EN 1856-1	
18.0	<b>Sostanze dannose</b> Dangerous substances	Par. 7.2	Nessuna sostanza dannosa No dangerous substances	Dichiarazione del costruttore Manufacturers declaration	
19.0	<b>Schemi d'installazione tipici dell'applicazione</b> Installation drawing typical of the application	Par. 7.2		Dichiarazione del costruttore Manufacturers declaration	Appendice B Annex B
20.0	<b>Metodo di giunzione dei componenti del sistema</b> Method of jointing the components	Par. 7.2		Dichiarazione del costruttore Manufacturers declaration	Appendice B Annex B
21.0	<b>Metodo d'installazione dei componenti del sistema, compresi supporti ed accessori, inclusi gli elementi di protezione dalle intemperie.</b> Method of installing sections or fittings, supports and accessories including weatherproofing	Par.		Dichiarazione del costruttore Manufacturers declaration	Appendice B Annex B
22.0	<b>Direzione fumi</b> Direction of flow	Par. 7.2	Installazione con femmina verso l'alto Installation with the inner socket at the top	Dichiarazione del costruttore Manufacturers declaration	Appendice B Annex B
23.0	<b>Istruzioni d'inmagazzinamento</b> Storage instructions	Par. 7.2	Atmosfera non corrosiva No corrosive atmosphere	Dichiarazione del costruttore Manufacturers declaration	Appendice B Annex B
24.0	<b>Istruzioni per l'applicazione di eventuali sigillanti / guarnizioni</b> Method of application of any sealant required	Par. 7.2	Non rimuovere le guarnizioni Do not remove seals	Dichiarazione del costruttore Manufacturers declaration	Appendice B Annex B
25.0	<b>Singole istruzioni di montaggio per ogni componente fornito smontato</b> Individual assembly instructions for any components which are supplied in unassembled conditions	Par. 7.2		Dichiarazione del costruttore Manufacturers declaration	Appendice B Annex B
26.0	<b>Distanza minima della superficie esterna del camino dalla superficie interna della controcanna non combustibile</b> Minimum distance from chimney outer surface to the inner surface of the enclosure	Par. 7.2	10 mm In presenza di materiale combustibile rispettare indicazioni Pos.8.0	Dichiarazione del costruttore Manufacturers declaration	Appendice B Annex B
27.0	<b>Posizione delle aperture per l'ispezione e la pulizia</b> Positions of apertures for cleaning and inspection	Par. 7.2		Norme tecniche Technical Standards	Appendice B Annex B
28.0	<b>Installazione della placca d'identificazione al camino, alla controcanna o al rivestimento</b> Installation of chimney plate to the chimney cladding or enclosure	Par. 7.2		Dichiarazione del costruttore Manufacturers declaration	Appendice B Annex B



29.0	<b>Specifiche e/o limitazioni della controcanna o del rivestimento</b> Enclosure / cladding / specification / limitation	Par. 7.2	La controcanna deve essere non combustibile Only non combustible enclosure	Dichiarazione del costruttore Manufacturers declaration	Appendice B Annex B
30.0	<b>Metodi o strumenti di pulizia e manutenzione</b> Specific methods or instruments for cleaning	Par. 7.2	Non usare strumenti in ferro nero No cleaning instruments made of black plate	Dichiarazione del costruttore Manufacturers declaration	Appendice B Annex B
31.0	<b>Raccomandazioni sullo smaltimento della condensa</b> Recommendations on condensate drainage	Par. 7.2		Dichiarazione del costruttore e norme tecniche Manufacturers declaration and technical standards	Appendice B Annex B

**BEZA S.p.A.**



BEZA S.p.A.

SCHEDA CATALOGO - SISTEMA DRIVE		Accessori
Terminali	<p>GA121, GA123, GA124</p>	<p>AA114</p>
Lineari	<p>GA003, GA002, GA001, GA005, GA004, GA143</p>	<p>AA111, AA112, AA142</p>
Raccordi	<p>GA035, GA031, GA032, GA033</p>	<p>AA105</p>
Ispezioni	<p>GA089, GA081, GA083, GA082, GA145, GA141</p>	<p>AA101, AA102</p>
Curve	<p>GA019, GA012, GA014</p>	<p>AA055, AA054</p>
Supporti-Allacciamenti	<p>GA095, GA136, PIATTA, CONICA, GA138, GA139, GA140</p>	



BEZA S.p.A.

Descrizione elementi	
Cod.	Descrizione
AA054	Tappo per TE estruso ad espansione
AA055	Tappo ad espansione con molla
AA101	Fascetta di sicurezza
AA102	Collare a muro tipo pesante
AA105	Collare a muro tipo leggero
AA111	Faldale piano
AA112	Faldale inclinato
AA114	Fascetta antintemperie
AA142	Piastra raccogli condensa
GA001	Elemento 1000
GA002	Elemento 2000
GA003	Elemento 3000
GA004	Elemento 250
GA005	Elemento 500
GA012	Curva saldata 90°
GA014	Curva saldata 45°
GA019	Curva orientabile
GA031	Raccordo TE 90°
GA032	Raccordo TE 90°
GA033	Raccordo TE 45°
GA035	Raccordo TE 90° rid. 80
GA081	Elemento controllo fumi
GA082	Elemento prelievo fumi
GA083	Elemento con portello d'ispezione
GA089	Elemento controllo fumi per umido
GA095	Mensola con scarico
GA121	Cappello cinese
GA123	Terminale antintemperie
GA124	Terminale architettonico
GA136	Manicotto femmina femmina
GA138	Manicotto per flex int.liscio
GA139	Giunto flex fem. Drive
GA141	Scarico condensa
GA143	Elemento variabile
GA145	Elemento di partenza
GA151	Aumento

Dimensione degli elementi [mm]													
	D1	80	100	120	130	140	150	160	180	200	250	300	
<b>innesto toll. ±5</b>		50	50	50	50	50	50	50	50	50	50	50	
<b>AA111</b>	<b>B</b>	600	600	600	600	600	600	600	600	600	800	800	
<b>AA112</b>	<b>B</b>	600	600	600	600	600	600	600	600	600	800	800	
<b>AA142</b>	<b>A</b>	330	330	330	330	330	330	330	450	450			
<b>GA012</b>	<b>A</b>	165	165	165	165	215	215	215	215	215	275	275	
	<b>B</b>	165	165	165	165	215	215	215	215	215	275	275	
	<b>C</b>	280	280	280	280	380	380	380	380	380	500	500	
	<b>D</b>	330	330	330	330	430	430	430	430	430	550	550	
<b>GA014</b>	<b>A</b>	72	72	72	72	87	87	87	87	104	104	104	
	<b>B</b>	174	174	174	174	209	209	209	209	252	252	252	
	<b>C</b>	109	109	109	109	138	138	138	138	173	173	173	
	<b>D</b>	313	313	313	313	383	383	383	383	468	468	468	
<b>GA019</b>	<b>A</b>	160	170	180	185	190	190	195	205	225			
	<b>B</b>	160	170	180	185	190	190	195	205	225			
<b>GA031</b>	<b>Htot</b>	330	330	330	330	500	500	500	500	500	500	500	
<b>GA032</b>	<b>Htot</b>	330	330	330	330	500	500	500	500	500	500	500	
<b>GA033</b>	<b>A</b>	150	164	180	191	197	210	219	232	252	284	330	
	<b>B</b>	113	118	136	144	148	148	155	168	168	160	207	
	<b>Htot</b>	400	400	450	450	500	500	500	500	550	600	700	
<b>GA081</b>	<b>Htot</b>			330	330	500	500	500	500	500	500	500	
<b>GA083</b>	<b>Htot</b>		400	330	330	500	500	500	500	500	500	500	
<b>GA095</b>	<b>A</b>	220	220	220	220	220	220	220	280	280	350	410	
	<b>B</b>	180	180	180	220	220	220	220	280	280	350	410	
	<b>C</b>	160	160	160	200	200	200	200	260	260	330	370	
<b>GA121</b>	<b>D3</b>	180	230	265	265	265	265	265	320	320	400	500	
	<b>Htot</b>	185	200	200	200	210	210	210	230	230	260	300	
<b>GA123</b>	<b>D3</b>	230	230	230	320	320	320	320	320	400	450	500	
	<b>Htot</b>	250	250	280	280	280	280	280	280	300	330	330	
<b>GA124</b>	<b>D3</b>	130	150	170	180	190	200	210	230	250	300	350	
	<b>Htot</b>	260	260	260	260	260	260	260	260	260	288	288	
<b>GA151 (Piatto)</b>	<b>D2</b>	100											
	<b>D2</b>		120										
	<b>D2</b>			130									
	<b>D2</b>			140	140								
	<b>D2</b>				150	150							
	<b>D2</b>					160	160						
	<b>D2</b>							180					
	<b>D2</b>								200				
	<b>Htot</b>	200	200	200	200	200	200	200	200				
	<b>GA151 (Conico)</b>	<b>D2</b>	120										
		<b>D2</b>	130	130									
<b>D2</b>		140	140										
<b>D2</b>		150	150	150									
<b>D2</b>		160	160	160	160								
<b>D2</b>		180	180	180	180	180	180						
<b>D2</b>		200	200	200	200	200	200	200					
<b>D2</b>									250	250			
<b>D2</b>										300	300		
<b>Htot</b>		230	230	230	230	230	230	230	230	230	230		



## **ISTRUZIONI DI MONTAGGIO** **SISTEMA "DRIVE"**

### **1. SISTEMA DRIVE**

### **2. ISTRUZIONI DI MONTAGGIO**

- 2.1 Sequenza delle operazioni
- 2.2 Metodo di giunzione degli elementi
- 2.3 Schemi d'installazione tipici
- 2.4 Intubamento con condotti funzionanti con pressione positiva
- 2.5 Elementi certificati per l'intubamento in pressione positiva e a condensazione.
- 2.6 Elementi non certificati e sconsigliati per l'intubamento in pressione positiva e a condensazione
- 2.7 Condotti funzionanti con caldaie a umido o a condensazione

### **3. OPERAZIONI VIETATE DURANTE IL MONTAGGIO**

### **4. COMBUSTIBILI E TEMPERATURE** *(protezione in caso di contatto accidentale)*

### **5. COIBENTAZIONE DEGLI ELEMENTI**

### **6. DISTANZA DA MATERIALE COMBUSTIBILE**

- 6.1 Combustibili solidi o liquidi
  - 6.1.1 Attraversamento del solaio in legno
  - 6.1.2 Assemblaggio materassini
- 6.2 Combustibili gassosi
  - 6.2.1 Attraversamento del solaio in legno

### **7. MANUTENZIONE E PULIZIA**

### **8. CORROSIONE DEI CAMINI**

### **9. IMMAGAZZINAMENTO**

### **10. MATERIALE COSTITUENTE GLI ACCESSORI**

### **11. MATERIALE COSTITUENTE LA PARETE INTERNA**

### **12. ISTRUZIONI PER LA COMPILAZIONE DELLA PLACCA CAMINO**

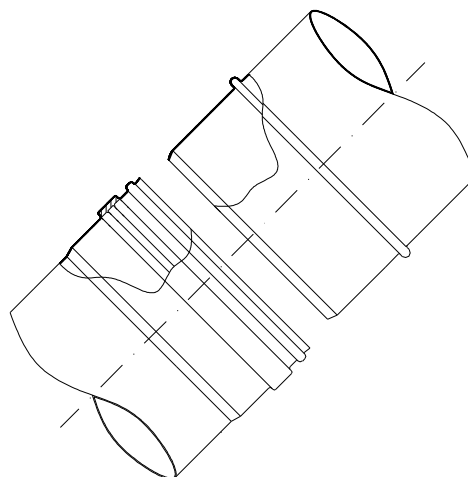

### **DICHIARAZIONE LINGUA UFFICIALE DI STAMPA**

**Beza S.p.A.** dichiara che il libretto d'istruzioni, uso e manutenzioni verrà redatto nelle lingue ufficiali dei Paesi della Comunità Europea in cui il prodotto sarà venduto.

### **INSTALLAZIONE ESTERNA**

Siamo a dichiarare che il sistema a semplice parete "DRIVE" non è adatto ad installazioni esterne non avendo eseguito il test del carico del vento.



## 1. SISTEMA DRIVE

Il sistema a parete semplice "DRIVE" è stato studiato con lo scopo di creare un prodotto di alta qualità che competi con i migliori sistemi in commercio per l'assemblaggio di camini/canne fumarie.

Le sue caratteristiche principali sono le seguenti:

- Rapidità di montaggio.
- Ingombro ridotto.
- Tenuta meccanica perfetta garantita da una fascetta di chiusura.
- Tenuta in pressione ed alle condense. (guarnizione siliconica certificata)
- Possibilità di ruotare di 360° ogni pezzo garantendo la perfetta tenuta.

### Voce di capitolato

Sistema DRIVE, composto da elementi modulari di sezione circolare mono parete, idoneo ad ogni tipo di impianto domestico o industriale, in grado di garantire un'ottima durata contro gli attacchi delle corrosioni e di sopportare sbalzi termici fino a valori di punta pari a 500 – 600 gradi. Sistema composto da elementi modulari realizzati in acciaio inox AISI 316 L dello spessore di 0,4 – 0,5 mm., finitura esterna BA e saldatura longitudinale al plasma, dotati di innesto maschio – femmina con l'aggiunta di una guarnizione termoresistente. La tenuta meccanica è garantita da una fascetta di sicurezza.

CARATTERISTICHE GENERALI / GENERAL CHARACTERISTICS												
Diametro interno / <i>Internal diameter</i>	[mm]	80	100	120	130	140	150	160	180	200	250	300
Peso / <i>Weight</i>	[kg/m]	0,79	0,99	1,18	1,28	1,7	1,8	1,9	2,2	2,4	3,0	3,6
<b>PARETE / WALL</b>												
Tipo di materiale / <i>Type of material</i>	Acciaio inox AISI 316 L finitura BA lucida <i>Stainless steel AISI 316 L BA lucid finishing</i>											
Spessore lamiera / <i>Metal sheet thickness</i>	[mm]	min. 0.4										
Guarnizione gomma siliconica / <i>Silicon seal</i>	A triplo labbro / <i>Triple-borbed</i>											
Tipo di giunzione / <i>Type of connection</i>	Innesto maschio – femmina di 50 mm. / <i>Male – female mount 50 mm</i>											
<b>CONDIZIONI DI UTILIZZO / USE CONDITIONS</b>												
Combustibile / <i>Fuels</i>	Gas metano, GPL, gasolio, legna ,pellet <i>Methane gas, GPL, Diesel oil, Wood, pellet</i>											
Temperatura massima / <i>Max. temperature</i>	[°C]	200 (con guarnizione) / <i>200 (with seal)</i>										
Temperatura massima / <i>Max. temperature</i>	[°C]	600 (senza guarnizione) / <i>600 (without seal)</i>										
Utilizzo a umido / <i>Use in humid</i>	SI (con guarnizione inserita) / <i>Yes (with seal inserted)</i>											
Utilizzo in pressione / <i>Use under pressure</i>	SI (con guarnizione inserita) / <i>Yes (with seal inserted)</i>											
<b>CERTIFICAZIONI / CERTIFICATES</b>												
Marcatura CE / <i>CE mark</i>	EN1856/1	Certificato / <i>Certificate</i> n° 0051 – CPD - 0005										
Marcatura CE / <i>CE mark</i>	EN1856/2	Certificato / <i>Certificate</i> n° 0051 – CPD - 0063										
Sistema di qualità / <i>Quality system</i>	UNI EN ISO 9001 DET NORSE VERITAS											
Certificazione di prodotto / <i>Product certification</i>	IMQ											
Prove di collaudo / <i>Tests</i>	Istituto GIORDANO / <i>GIORDANO Institute</i>											
Qualifica dei saldatori e dei processi di saldatura / <i>Welders and welding processes qualification</i>	Istituto Italiano della Saldatura / <i>Italian Welding Institute</i>											



BEZA S.p.A.

Designazione di prodotto secondo EN 1443

Designation according to EN 1443

Serie DRIVE con guarnizione with seal

EN 1443 – T200 – P1 – W – 2 – O(30)

Serie DRIVE senza guarnizione without seal

EN 1443 – T600 – N1 – D – 2 – G(75)\*/G\*\*

\* = con isolante spessore 25 mm  
with insulating 25 mm thick

\*\* = intubato in cavedio con controcanna non  
combustibile  
inlaid within and enclosure with a non  
combustible counter pipe

T= La temperatura nominale di esercizio.  
P1= Classe di tenuta ai gas verificata a 200 Pa.  
Possibilità di inserire i condotti in camini,  
canne fumarie o vani tecnici aventi  
pressione positiva rispetto l'ambiente.  
Possibilità di inserire i condotti in camini,  
canne fumarie o vani tecnici sia  
internamente che esternamente all'edificio.  
N1= Classe di tenuta ai gas verificata a 40 Pa per  
camini con pressione negativa.  
W/D= Classe di resistenza alla condensa (D=  
secco; W= umido).  
2= Classe di resistenza alla corrosione (Gas  
metano, GPL e gasolio).  
O/G= Classe di resistenza al fuoco da dentro (G=  
si; O= no) e distanza minima dai materiali  
combustibili in mm

T= Nominal temperature.  
P1= Gas tightness class ascertained at 200 Pa.  
Possibility to insert the pipes in chimneys,  
flue systems or enclosures with positive, in  
regard to the environment, pressure.  
Possibility to insert the pipes in chimneys,  
flue systems or enclosures either at the  
outside or the inside of the building.  
N1= Gas tightness class ascertained at 40 Pa for  
negative pressure chimneys.  
W/D= Resistance to condensate class (D= dry; W=  
wet).  
2= Resistance to corrosion class (Methane gas,  
GPL and Diesel).  
O/G= Resistance to fire from the inside class (G=  
yes; O= no) and minimum distance of the  
fuel expressed in mm.

## 2. ISTRUZIONI DI MONTAGGIO

Ogni camino/condotto/canale da fumo, dovrà essere dimensionato da un progettista o dall'ufficio tecnico del produttore, il quale fornirà un disegno con gli elementi necessari all'installazione. Seguendo lo schema di montaggio e le istruzioni di seguito riportate, l'installatore riuscirà a posizionare il camino.

Ogni installazione realizzata con il sistema DRIVE deve avvenire all'interno di strutture che permettano un'adeguata protezione dagli agenti atmosferici (es. cavedi/asole tecniche e carter). Il tubo deve essere libero di dilatarsi perciò si deve considerare nell'ingombro complessivo uno spazio minimo di circa un centimetro oltre il diametro nominale.

L'aria tra il tubo e la parete del cavedio permetterà inoltre una sufficiente coibentazione, ma si possono richiedere specifiche coppelle o materassini per ridurre la dispersione termica migliorando anche l'evacuazione dei fumi.

Beza declina ogni responsabilità per le installazioni che non rispettano le seguenti prescrizioni.

### 2.1 Sequenza delle operazioni

- 1) **Verificare** il progetto al fine di identificare le caratteristiche tecniche di utilizzo.
- 2) **Controllare** il senso dei fumi indicato negli elementi (la femmina deve essere sempre rivolta verso l'alto).
- 3) Verificare, controllando l'etichetta sulla confezione o sui pezzi, che il prodotto sia **omologato** per l'impiego previsto dal progetto. (UNI-EN 1443).
- 4) **Accertare** che il prodotto sia sempre munito della guarnizione. (v. capitolo 4).
- 5) Durante l'innesto accertarsi che la guarnizione non esca dalla sua sede.
- 6) Il montaggio deve essere **eseguito** con i guanti di protezione.
- 7) La **tenuta** è assicurata quando il maschio entra nella femmina che conserva la guarnizione nella sede.
- 8) L'installazione deve cominciare con il fissaggio a parete della prima mensola di supporto nella posizione più idonea per sostenere tutto il camino. Nel caso in cui la canna fumaria/camino debba essere appoggiata/o a terra, il primo elemento da installare è l'elemento di partenza.



BEZA S.p.A.

**Partenza sospesa:  
Mensola supp. con scarico condensa**

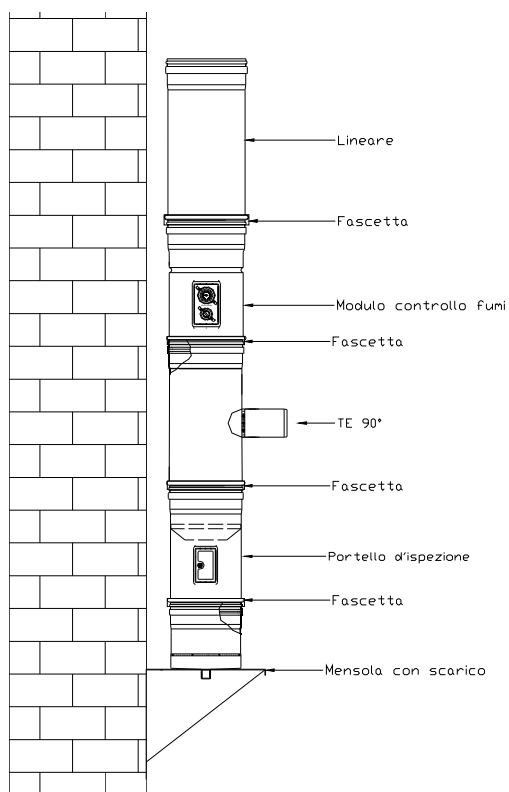

- 9) Il fissaggio della mensola a parete avviene con viti idonee (INOX Ø 8 mm) escluse dalla fornitura. Successivamente possono essere montati il portello d'ispezione, il raccordo a TE, il modulo controllo fumi e gli elementi lineari sovrastanti, assicurando la tenuta meccanica con l'apposita fascetta stringitubo, una per ogni giunzione.
- 10) I tratti verticali devono essere fissati con dei collari a muro ogni 3 m, con viti idonee. (INOX Ø 8 mm) escluse dalla fornitura. Si consiglia di inserire un collare a muro sotto ogni elemento variabile inserito in un tratto verticale. I collari a muro devono essere stretti attorno al camino sotto la giunzione.

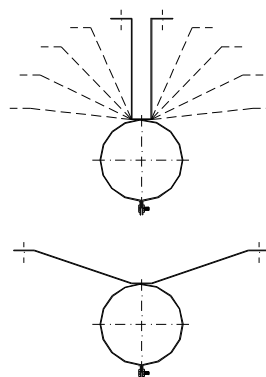

Collare a muro  
tipo LEGGERO

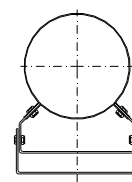

Collare a muro  
tipo PESANTE

**Partenza da terra:  
Elemento part. con scarico cond. laterale**

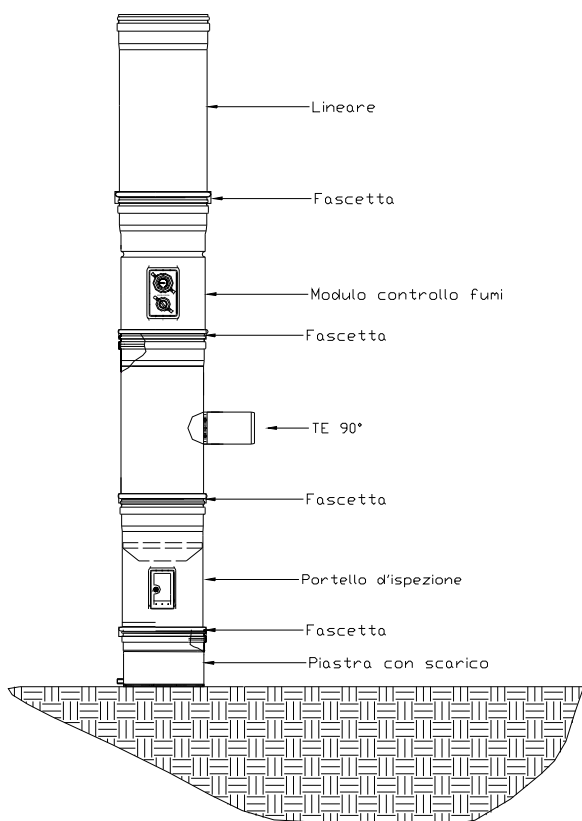

- 11) Nell'intubamento si consiglia di utilizzare i collari per centratura (uno ogni tre metri), indispensabili per mantenere il camino/canna fumaria equidistante dalle pareti evitando così attriti dannosi e il trasferimento di calore alla zona circostante e favorendo il passaggio d'aria.
- 12) Il tratto terminale a sbalzo, del camino, non deve in nessun caso superare i 2,00 m. E' da prevedere, dove occorre, uno staffaggio con cavi tiranti o con un traliccio di sostegno

**Collare per tiranti**

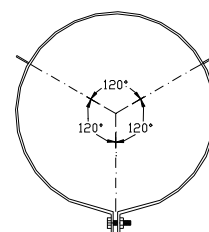

**AZIENDA CON SISTEMA  
DI GESTIONE QUALITÀ  
CERTIFICATO DA DNV  
= ISO 9001 =**

Via Monte Pastello, 21  
37057 S. Giovanni Lupatoto (VR)  
<http://www.bezaspa.com>  
[info@beza.it](mailto:info@beza.it)

Tel.: +39 (0) 45 8283811  
Fax: +39 (0) 45 8266459  
Cap. Soc. euro 500.000 i.v.  
R.E.A. Vr 172116



**Traliccio di sostegno a palo (schema tipo)\***

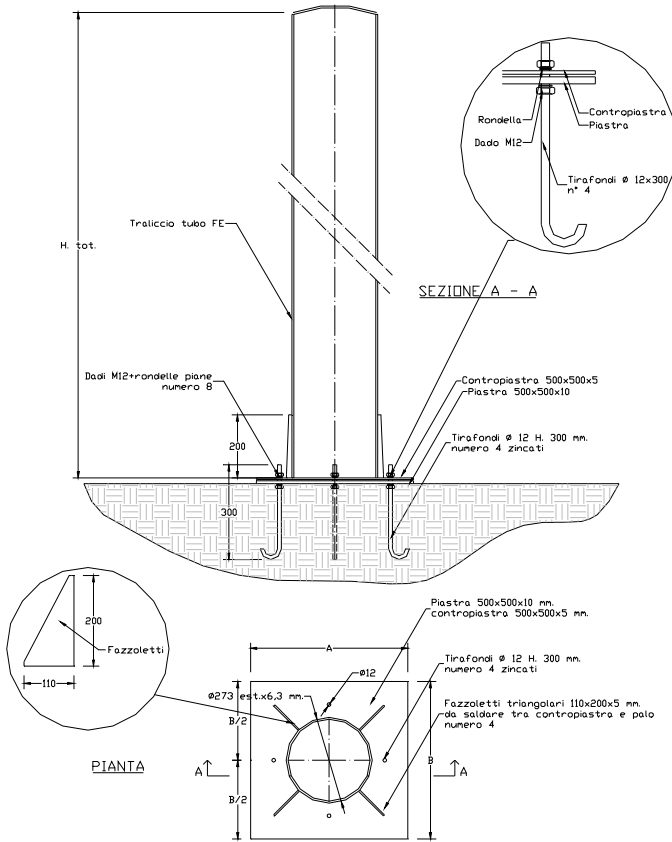

\*La dimensione e la struttura del traliccio dovrà essere valutata a seconda delle esigenze

13) Per l'attraversamento solette o per l'uscita dal tetto consigliamo di utilizzare gli appositi accessori quali faldale piano/inclinato con fascetta antitemperie, collare a muro e collare di centraggio

14) Nel caso di spostamenti la distanza massima tra 2 curve non deve superare i 2 m. (vedi disegno)

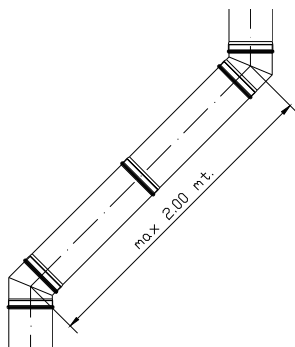

- 15) Si ricorda che ogni spostamento (quando consentito) prevede una verifica dimensionale da parte di un progettista.
- 16) Nella tabella seguente sono riportati i valori relativi ai massimi sbalzi effettuabili con il sistema DRIVE

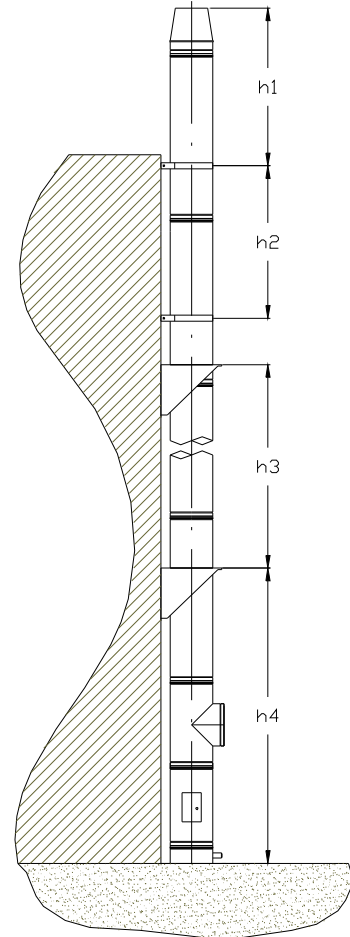

DESCRIZIONE DESCRIPTION	ALTEZZA INNER	DIAMETRI DI RIFERIMENTO DIAMETRES OF REFERENCE	
		80-130	140-300
Massimo sbalzo dall'ultimo collare <i>Maximum jerk from the last collar</i>	h1	2 m	2 m
Massima distanza tra due collari <i>Maximum distance between two collars</i>	h2	3 m	3 m
Massima distanza tra due mensole <i>Maximum distance between two brackets</i>	h3	81 m	25 m
Massima distanza dal primo sostegno <i>Maximum distance from the first support</i>	h4	117 m	78 m

17) L'elemento del camino, in caso di calata dall'alto, può sostenere i seguenti carichi massimi

- dal diametro Ø080 al diametro Ø130 max. carico sostenibile = 200 kg
- dal diametro Ø140 al diametro Ø300 max. carico sostenibile = 170 kg



## 2.2 Metodo di giunzione degli elementi

## Esempi di applicazioni

Tipo MONOFLUSSO per apparecchi di Tipo C

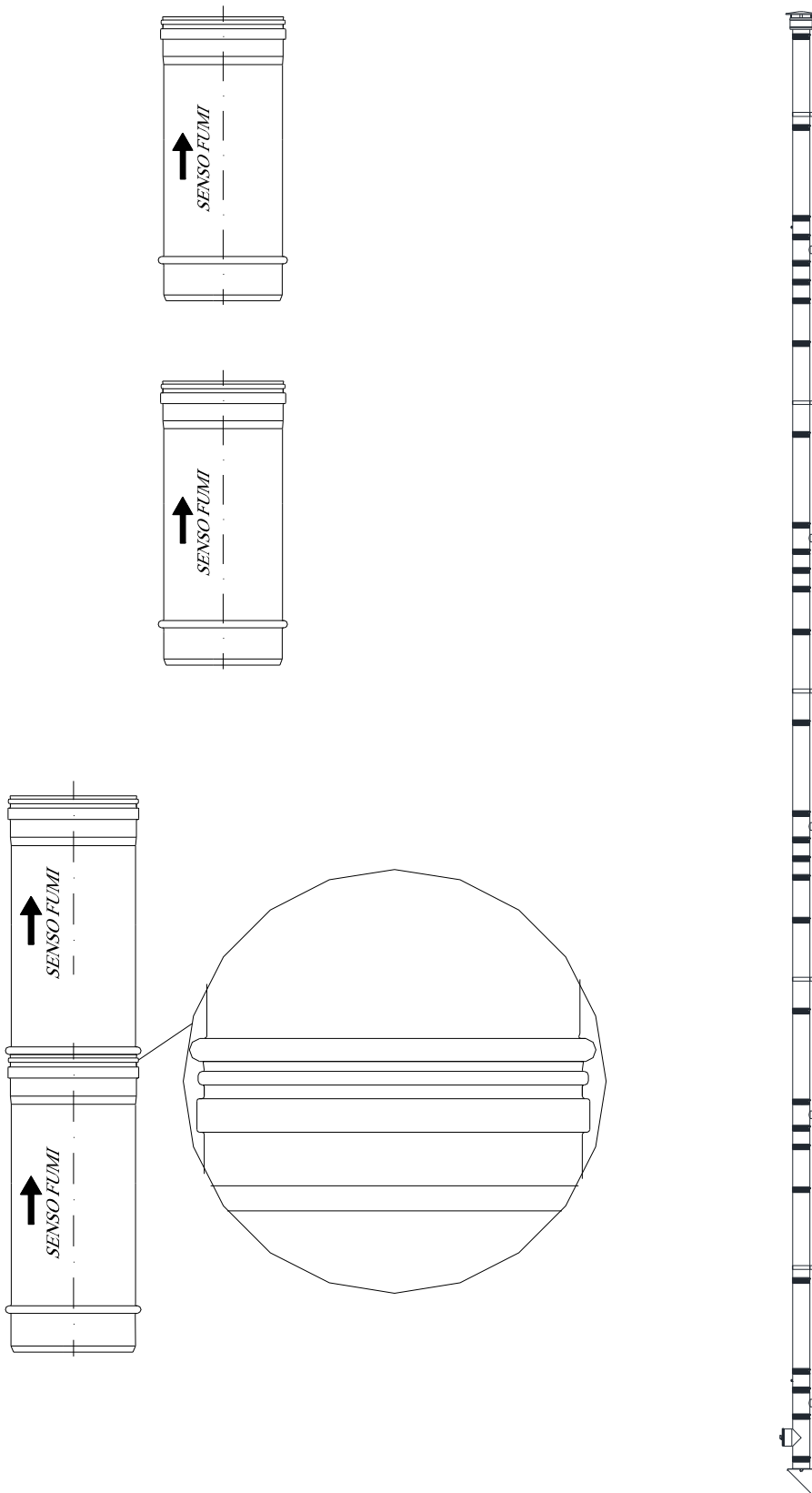

**MONOFLUSSO** per caldaie di Tipo C:

- Max 8 piani.
- Per 7 e 8 piani prevedere un apertura di compensazione.



BEZA S.p.A.

### 2.3 Schemi di installazione tipici

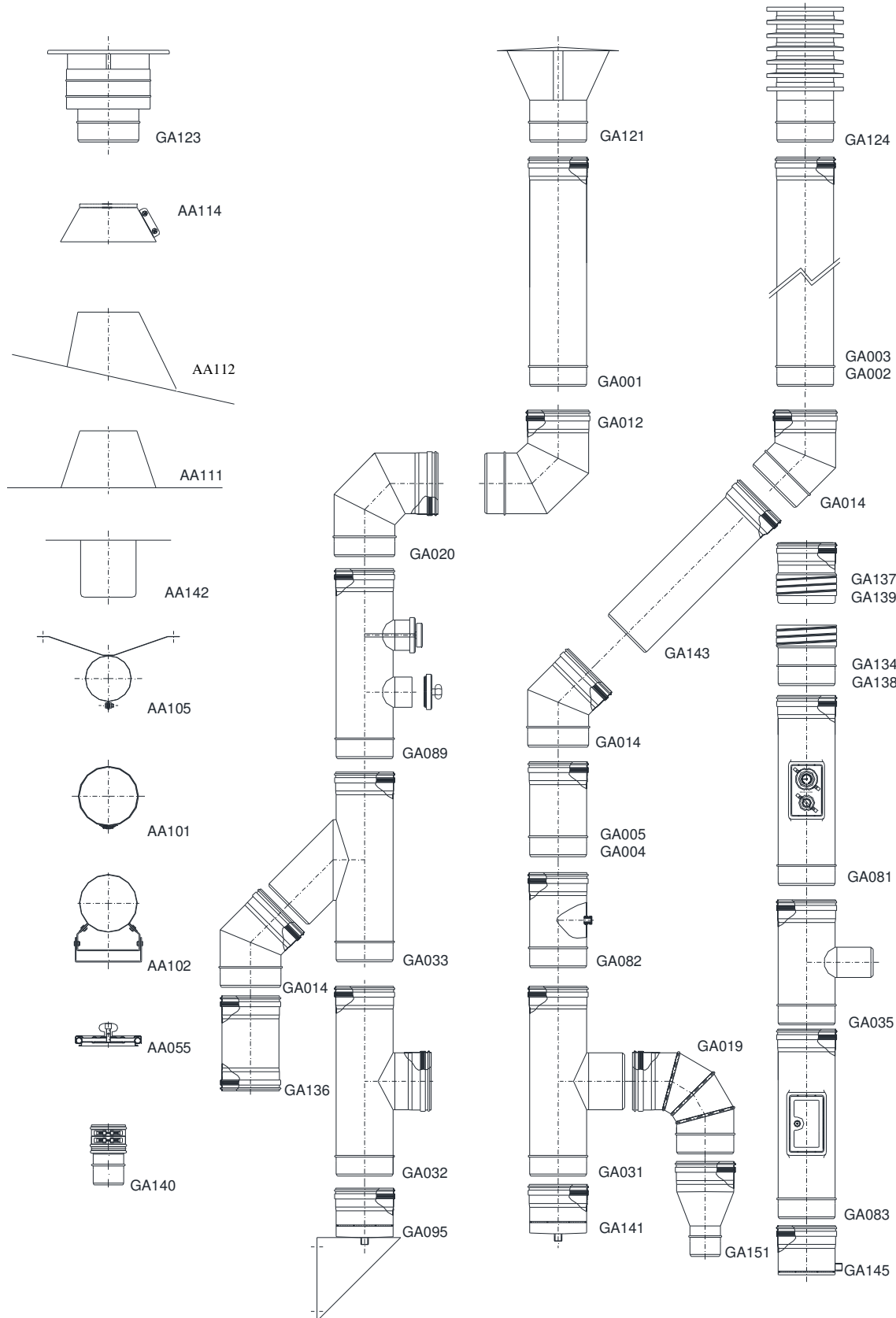



## **2.4 Intubamento con condotti funzionanti con pressione positiva**

L'intubamento con condotti funzionanti con pressione positiva è possibile solo se le leggi lo consentono. Per la sua realizzazione è necessario che siano rispettate le indicazioni riportate nelle normative di settore quali ad esempio:

UNI 10845  
UNI 7129  
UNI 11071  
UNI EN 15287-1/2  
D.LGS 152/06

La Beza, come molti altri costruttori, **SCONSIGLIA** questo intubamento perché pericoloso, laborioso e costoso. Con l'ausilio dei metodi di calcolo è possibile determinare il diametro per ottenere un funzionamento in depressione.

## **2.5 Elementi certificati per l'intubamento in pressione positiva e a condensazione**

Gli elementi garantiti per un intubamento in pressione sono i seguenti:

- Scarico condensa o elemento di partenza con scarico laterale.
- Elemento d'ispezione formato da un raccordo TE 90° maschio GA031 ed un tappo ad espansione;
- Raccordo TE 90° (della tipologia da scegliersi sul nostro catalogo);
- Elemento prelievo fumi codice GA082;
- Elemento controllo fumi per umido codice GA089;
- Elementi lineari (3-2-1-0,5-0,25 m);
- Terminale (da scegliere sul nostro catalogo);
- Curve 5° - 30° - 45° - 90°;
- Variabile telescopico con doppia guarnizione interna su richiesta;
- Elementi di raccordo con il sistema B-Flex codice GA140.

## **2.6 Elementi non certificati e sconsigliati per l'intubamento in pressione positiva e a condensazione**

Per la loro particolare conformazione alcuni elementi non devono essere utilizzati per assemblare un camino in pressione positiva o per essere utilizzati in camini asserviti da caldaie a condensazione, questi sono:

- Elemento con portello d'ispezione;
- Elemento controllo fumi codice GA081;
- Curve girevoli
- Elementi di raccordo con il sistema B-Flex codici GA138 e GA139

## **2.7 Condotti funzionanti con caldaie ad umido o a condensazione**

Il sistema DRIVE è certificato per funzionamento ad umido con le guarnizioni montate di serie, nel sistema fumario non devono essere utilizzati gli elementi al punto 2.6. I canali da fumo devono essere inclinati con pendenza non inferiore al 5% in modo tale da evitare il ristagno della condensa.

Sulle pareti dei canali da fumo devono essere predisposte aperture per facili ispezioni e pulizie come previsto dalle norme.

E' necessaria la realizzazione di un sistema di scarico della condensa, a meno che il costruttore dell'apparecchio di combustione non lo dichiari espressamente idoneo a ricevere anche la condensa proveniente dal sistema di evacuazione dei prodotti della combustione. Il sistema di scarico delle condense e il suo collegamento alla rete fognaria o ad altro sistema di raccolta/evacuazione deve essere realizzato in modo tale da impedire la fuoriuscita dei prodotti gassosi della combustione e di eventuali incombusti in ambiente o in fogna.

## **3. OPERAZIONI VIETATE DURANTE IL MONTAGGIO**

Le seguenti operazioni invalidano la garanzia del prodotto:

- Manomettere gli elementi (rivettare; saldare, tagliare, forare, piegare, ovalizzare, ecc.);
- Rimuovere le etichette identificative;
- Mettere a contatto gli elementi con solventi o acidi;
- Bloccare in uno o più punti il condotto impedendogli le normali dilatazioni termiche;
- Riempire l'intercapedine con VERMICULITE, palline di ARGILLA ESPANSA, schiume POLIURETANICHE od altro;
- Montare gli elementi con senso fumi inverso;
- Installare la tubazione non rispettando la distanza da materiale combustibile riportata nell'etichetta di prodotto;
- Coibentare il prodotto con materiali non idonei



BEZA S.p.A.

#### 4. COMBUSTIBILI E TEMPERATURE

I combustibili ammessi sono i seguenti: Gas naturale, GPL, Gasolio, Legna, Pellet.

Il sistema "DRIVE" può essere usato con guarnizione e senza a seconda della destinazione d'uso.

La classe di temperatura del camino deve essere non minore della temperatura massima di uscita fumi dichiarata dal costruttore dell'apparecchio.

Sarà compito dell'installatore rispettare le caratteristiche di impiego di ogni singolo componente controllando la designazione sull'etichetta.

**CON GUARNIZIONE:** temperatura fumi max 200°C (T200).

**SENZA GUARNIZIONE:** temperatura fumi max 600°C (T600). Per sistemi funzionanti a Gasolio, Legna, Pellet esiste il pericolo dell'incendio delle fuliggini

**La superficie esterna deve essere protetta da contatti accidentali;** la norma UNI-EN 1856/1 al punto 6.6.2 specifica che, dove è possibile un contatto accidentale con l'uomo, la temperatura esterna della superficie del camino non deve mai superare i 70 °C.

#### 5. COIBENTAZIONE DEGLI ELEMENTI

Per la coibentazione degli elementi quando la temperatura dei fumi è:

- inferiore a 200 °C si consiglia l'uso di cospesse in lana di roccia rivestite da una pellicola di alluminio spessore 30 mm, Densità/Density: 50 Kg/mc ± 10%

- superiore a 200 °C si consiglia l'utilizzo del materassino in fibrocera mica spessore 25 mm,

Resistenza termica 0.53 m2K/W

Densità/Density: 128 Kg/mc ± 10%

Tutti i sistemi fumari monoparete che escono dal tetto devono essere coibentati; si consiglia a tal scopo di inserire nel tubo mono parete un Giunto doppio/mono e proseguire con il sistema Doppia parete Isotherm. Per evitare che la pioggia penetri nella copertura consigliamo di fissare un faldale ed una fascetta antintemperie attorno al tubo.

#### 6. DISTANZA DA MATERIALE COMBUSTIBILE

##### 6.1 Combustibili solidi o liquidi

Per camino/canale da fumo/condotto asservito ad apparecchi alimentati con combustibili solidi o liquidi è richiesta la resistenza al fuoco della fuliggine.

Nella designazione di prodotto, l'idoneità all'incendio delle fuliggini è identificabile con la lettera G seguita, nel caso di sistema camino e canale da fumo, dalla distanza dai materiali combustibili espressa in millimetri (xx); per ottenere questo risultato il sistema DRIVE è stato testato alla temperatura di 1000° C per 30 minuti (shock termico).

L'installatore dovrà attenersi alla distanza indicata nella designazione : nel caso di condotto dovrà calcolarla secondo la UNI EN 15287-1 e norme di installazione vigenti.

Finché la canna fumaria viene sottoposta alle normali pulizie periodiche, la temperatura, nel suo interno, si manterrà su valori elevati ma non critici.

Nel caso in cui la pulizia periodica non venga effettuata aumenta il pericolo che le fuliggini prendano fuoco e la temperatura della canna fumaria possa provocare l'incendio del materiale combustibile circostante.

**I sistemi a mono parete non possono attraversare solai in legno o essere adiacenti a materiale combustibile senza una adeguata coibentazione.**

##### 6.1.1 Attraversamento del solaio in legno

Mono Parete con coibentazione in fibrocera mica spessore 25 mm.

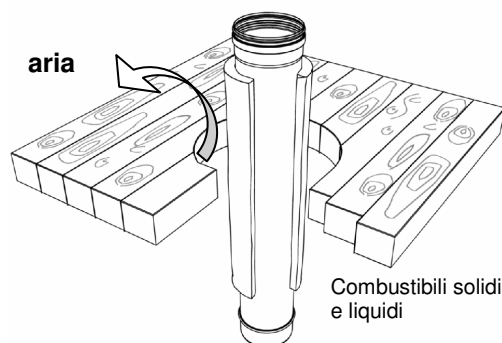

**Per combustibili solidi/liquidi la distanza da materiale combustibile (oltre la coibentazione) dovrà essere di 75mm**



BEZA S.p.A.

### 6.1.2 Assemblaggio materassini

I materassini in fibrocera mica devono essere assemblati con sovrapposizione di 50 mm dei lembi verticalmente ed orizzontalmente fissandoli con nastro metallico alluminizzato.

### 6.2 Combustibili gassosi

Per camino/canale da fumo/condotto/canna fumaria asservito ad apparecchi alimentati con combustibili gassosi non è richiesta la resistenza al fuoco della fuliggine. In questo caso la designazione è indicata con la lettera O seguita dalla distanza dai materiali combustibili espressa in millimetri (xx)

#### 6.2.1 Attraversamento del solaio in legno

**T < 200°C**  
**(senza coibentazione)**

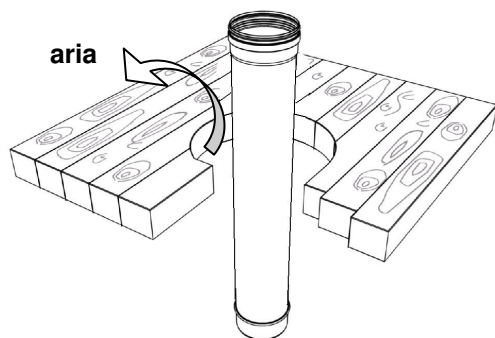

Per T < 200°C e combustibili gassosi, la distanza da materiale combustibile dovrà essere di 30mm.

## 7. MANUTENZIONE E PULIZIA

**Tutti i camini/canne fumarie e relativi canali da fumo devono essere controllati prima di una nuova accensione e almeno una volta all'anno.**

La verifica dei sistemi funzionanti con combustibile a "GAS" è molto semplice:

- 1) Ispezionare il sistema fumario affinché lo scarico dei fumi sia libero, senza impedimenti.
- 2) Verificare che lo scarico condensa funzioni regolarmente.
- 3) Controllare attentamente che il terminale non sia ostruito o deformato.
- 4) Smontare il canale da fumo ed accertarsi che sia in buono stato e non presenti delle micro forature.

Per i sistemi funzionanti con combustibili solidi e a gasolio, oltre ai controlli sopra descritti è necessario eseguire la seguente pulizia:

- 1) Rimuovere le eventuali fuliggini con uno scovolo flessibile specifico per la pulizia delle canne fumarie, evitando di graffiare la parete in acciaio (almeno ogni sei mesi).
- 2) Eliminare, dal basso, tutti i residui di fuliggine che sono caduti durante la pulizia e che potrebbero ostruire l'ispezione o lo scarico della condensa.

## 8. CORROSIONE DEI CAMINI

Può accadere che il canale da fumo o il camino si corroda. Con l'uso, per noi da anni abituale, dell'acciaio inox AISI 316 L BA questo inconveniente è quasi scomparso e nei casi in cui si è verificato le cause sono risultate le seguenti :

- a) Caldaie a condensazione che utilizzano come combustibile il gasolio;
- b) Ristagno di condense acide con presenza di cloro in curve, scarichi, ed elementi lineari;
- c) Condotti installati per lo scarico dei fumi nelle vicinanze di Zincature, Lavanderie industriali, Tintorie, Saloni per parrucchiere/cosmesi, tipografie ecc. Gli acidi usati in questi ambienti dissolti nell'aria, possono combinarsi e corrodere i camini.
- d) Canali da fumo o camini per la mancata messa a terra sono sottoposti all'effetto delle correnti vaganti;
- e) Generatori a cereali, mais: i prodotti della combustione contengono elevate quantità di cloro che corrodono in breve tempo il camino/canna fumaria in acciaio inox.

## 9. IMMAGAZZINAMENTO

Il sistema Drive va posto su scaffali o bancali in senso verticale. Se immagazzinato con altri elementi sovrastanti può deformarsi. Non porre mai gli elementi in ambienti corrosivi. Al momento dell'utilizzo verificare che il materiale sia ancora conforme all'uso previsto (presenza delle guarnizioni, integrità degli elementi).



BEZA S.p.A.

## 10. MATERIALE COSTITUENTE GLI ACCESSORI

Si dichiara che i componenti del sistema DRIVE sono costruiti con la seguente qualità di materiale:

COMPONENTI	INOX
Fascetta di sicurezza	AISI 304 BA
Collare a muro	AISI 304 2B
Fascetta antintemperie	AISI 304 BA
Manicotti per scarichi condensa	AISI 304 3/4", 3/8"
Faldali	Cono AISI 304 BA Piastra Alluminio
Mensole	AISI 304 BA sp. 1,5 mm
Collari per centratura	AISI 304 2B
Tappo ad espansione	Vedi scheda produttore
Portelli	Vedi scheda produttore
Porta manometri e prelievo fumi	Vedi scheda produttore

## 11. MATERIALE COSTITUENTE LA PARETE INTERNA

Si dichiara che il sistema DRIVE nei diametri interni Ø80 - Ø100 - Ø120 - Ø130 - Ø140 - Ø150 - Ø160 - Ø180 - Ø200 - Ø250 - Ø300 è realizzato in Acciaio Inox AISI 316 L BA spessore 0,4 - 0,5 mm.

Il prodotto è privo di sostanze nocive.

### DESIGNAZIONE DEL "SISTEMA CAMINO" - "CONDOTTO" - "CANALE DA FUMO"

#### UNI EN 1856/1 SISTEMA CAMINO



Parete semplice + coibentazione



Designazione secondo EN 1443  
T 200 - P1 - W - 2 - O (30) con guarnizione  
T 600 - N1 - D - 2 - G - (75) senza guarnizione,  
spessore isolamento 25 mm

#### EN 1856/2 CONDOTTO INTUBATO



Parete semplice (non coibentato)



Designazione secondo EN 1443  
T 200 - P1 - W - 2 - O con guarnizione  
T 600 - N1 - D - 2 - G senza guarnizione

#### EN 1856/2 CANALE DA FUMO



Parete semplice (non coibentato)



Designazione secondo EN 1443  
T 200 - P1 - W - 2 - O (30) con guarnizione  
T 600 - N1 - D - 2 - G - (600) senza guarnizione



SE COIBENTATO LA DESIGNAZIONE SARA' COME SISTEMA CAMINO



BEZA S.p.A.

## 12. ISTRUZIONI PER LA COMPILAZIONE DELLA PLACCA CAMINO

L'installatore, una volta terminata l'installazione del camino/condotto/canale da fumo conforme alle norme vigenti, **deve** fissare la placca camino, fornita da BEZA a corredo del prodotto, nelle immediate vicinanze del camino/canna fumaria in posizione ben visibile e protetta.

Nel caso la placca camino non risulti compresa nella fornitura del materiale dovrà essere richiesta a Beza.

Tale placca deve essere completata con le seguenti informazioni:

- designazione in accordo con la UNI EN 1443 (barrare le caselle corrispondenti);
- diametro nominale;
- distanza dai materiali combustibili, indicata in millimetri
- dati dell'installatore e data di installazione.

L'installatore deve riportare in modo indelebile sulla placca le suddette informazioni, con riferimento a quanto realizzato e sulla base delle indicazioni fornite nel libretto di istruzioni.

### Esempio di designazione

**EN 1443 – T200 – P1 – W – 2 – O(30) con  
guarnizione**

**EN 1443 – T600 – N1 – D – 2 – G(75) senza  
guarnizione**

- T= Temperatura nominale di esercizio.  
P1= Classe di tenuta ai gas verificata a 200 Pa. Possibilità di inserire i condotti in camini, canne fumarie o vani tecnici aventi pressione positiva rispetto l'ambiente. Possibilità di inserire i condotti in camini, canne fumarie o vani tecnici sia internamente che esternamente all'edificio.  
N1= Classe di tenuta ai gas verificata a 40 Pa per camini con pressione negativa.  
W/D= Classe di resistenza alla condensa (D= secco; W= umido).  
2= Classe di resistenza alla corrosione (Gas metano, GPL e gasolio).  
O/G= Classe di resistenza al fuoco da dentro (G= si; O= no) e distanza minima dai materiali combustibili espressa in mm.

**Si dichiara che la seguente placca camino è  
realizzata in Pe Argentò.**

		<b>SISTEMA DRIVE</b>			
<b>DESIGNAZIONE 1856-1 (certificato n° 0051-CPD-0005)</b> T200 P1 W V2 L50040/50 O30 con guarnizione T600 N1 D V2 L50040/50 G75* senza guarnizione * con coibentazione 25mm					
<b>DESIGNAZIONE 1856-2 (certificato n° 0051-CPD-0063)</b> T200 P1 W V2 L50040/50 O30M/O con guarnizione T600 N1 D V2 L50040/50 G600M/G senza guarnizione					
<b>Designazione secondo EN 1443 : Barrare la casella <input checked="" type="checkbox"/></b>					
<input type="checkbox"/> T160	<input type="checkbox"/> P1	<input type="checkbox"/> W	<input type="checkbox"/> 2	<input type="checkbox"/> O	<input type="checkbox"/> O (.....)
<input type="checkbox"/> T200	<input type="checkbox"/> NI	<input type="checkbox"/> D	<input type="checkbox"/> .....	<input type="checkbox"/> G	<input type="checkbox"/> G (.....)
<input type="checkbox"/> T600					
<input type="checkbox"/> .....					
<b>Diametro :</b> Øi ..... mm					
<b>Distanza del materiale combustibile :</b> ..... mm					
<b>Data installazione :</b> ...../...../.....					
<b>Dati installatore :</b> .....					
Da compilare a cura dell'installatore Attenzione: la presente etichetta non deve essere rimossa o modificata!					

**Beza S.p.A.**